



LAVEUR-PULVÉRISATEUR MINI-WATER

POUR LE LAVAGE MANUEL A L'EAU DES PISTOLETS A PEINTURE

177

177X (INOX)

MANUEL D'UTILISATION ET D'ENTRETIEN



Lire attentivement les instructions de ce manuel
avant de commencer à utiliser la machine

ROSAUTO Srl
Via Lungochiampo 53
36054 MONTEBELLO (VI)
TEL.0444-648966 FAX.0444-648960
Web: www.rosauto.it
E-mail: rosauto@rosauto.it

II^a EDIZIONE



INDEX

1. AVANT-PROPOS.
 - 1.1 PRODUIT DE LAVAGE.
 - 1.2 UTILISATION PREVUE.
 - 1.3 GARANTIE.
 - 1.4 DESCRIPTION.
 - 1.5 IDENTIFICATION.
 - 1.6 DONNEES TECHNIQUES.
 - 1.7 PLAQUES ET AVIS DE DANGER.
2. NORMES GENERALES DE SECURITE ET DE PREVENTION CONTRE LES ACCIDENTS.
 - 2.1 TENUE VESTIMENTAIRE.
 - 2.2 ECOLOGIE ET POLLUTION.
 - 2.3 PRECAUTIONS D'UTILISATION.
 - 2.4 PRECAUTIONS D'ENTRETIEN.
3. TRANSPORT ET DECHARGEMENT.
4. EMBLACEMENT.
 - 4.1 CONTROLES LORS DE LA PREMIERE MISE EN SERVICE.
 - 4.2 INSTALLATION.
5. MODE D'EMPLOI.
6. SEPARATION DE L'EAU DE LA PEINTURE.
7. INSTALLATION HYDROPNEUMATIQUE.
 - 7.1 FONCTIONNEMENT.
8. ENTRETIEN ET CONTROLES PERIODIQUES.
 - 8.1 NETTOYAGE PETITE POMPE VENTURI.
 - 8.2 NETTOYAGE NEBULISEUR.
9. LISTE DES PIECES DE RECHANGE.

A empresa ROSAUTO srl reserva-se a propriedade do presente manual e proíbe a quem quer reproduzi-lo ou de comunicá-lo às terceiras pessoas sem a autorização da propriedade. Para as finalidades jurídicas e em caso de oposição, acidentes ou demais contingências, o manual válido é somente aquele na língua do Construtor. A empresa ROSAUTO srl NÃO se assume nenhuma responsabilidade por danos que se originem na incompreensão ou uso errado devido a tradução imperfeita ou inexacta.



LAVEUR-PULVÉRISATEUR MINI-WATER 177



1. INTRODUCTION.

Ce manuel contient les instructions pour l'installation, l'utilisation et la maintenance de l'appareil de lavage appelé LAVEUR-PULVÉRISATEUR MINI-WATER 177. Par la suite, le LAVEUR-PULVÉRISATEUR MINI-WATER 177 sera appelé Laveur-pulvérisateur. Ce manuel fait partie intégrante de la machine. Il doit être convenablement conservé afin de rester en bon état et de pouvoir être consulté en cas de besoin pendant toute la durée de vie du Laveur-pulvérisateur.

La sécurité, le fonctionnement régulier, l'économie d'utilisation et la longévité du Laveur-pulvérisateur sont soumis au respect et à l'observation des instructions décrites dans ce manuel et auxquelles il est obligatoire de se conformer:



ROSAUTO décline toute responsabilité en cas de dommages corporels ou matériels dus à la non-observation de ces instructions.

Le Laveur-pulvérisateur est construit conformément aux dispositions contenues dans les directives européennes suivantes:

- Directive 98/37/CE (Sécurité Machines).
- Directive 94/9/CE (Appareils destinés à être utilisés en atmosphères potentiellement explosives).

En ce qui concerne, en particulier, la directive 94/9/CE (directive "ATEX"), le Laveur-pulvérisateur est une machine conçue et construite pour fonctionner conformément aux paramètres opérationnels établis par ROSAUTO garantissant un niveau de protection normale conforme au groupe d'appareils II - catégorie 3, type de danger G D. La machine est donc mise sur le marché accompagnée de:

- Déclaration de conformité CE,
- Label CE,
- Manuel d'instructions et de maintenance.

1.1 GARANTIE.

Lors de la livraison, vérifier si le Laveur-pulvérisateur n'a pas subi de dommages pendant le transport et si le jeu d'accessoires livré est intact et complet. Toute réclamation éventuelle devra être présentée dans les huit jours qui suivent la livraison. L'acheteur ne pourra se prévaloir de ses droits sur la garantie que s'il a respecté les conditions de garantie indiquées ci-après.

ROSAUTO déclare fournir la garantie sur les appareils aux conditions suivantes:

- a) Le Laveur-pulvérisateur est garanti pendant douze mois à compter de la date d'achat, certifiée par un document de livraison délivré par le Revendeur. Lors de toute demande d'intervention sous garantie, l'utilisateur devra mentionner le matricule et l'année de fabrication de l'appareil.
- b) La garantie comprend le remplacement ou la réparation gratuits des composants de l'appareil reconnus défectueux à l'origine pour vices de fabrication et ce, sans coût de main-d'œuvre.
- c) Les interventions sous garantie sont effectuées au siège du fabricant ou des Centres de maintenance agréés, où l'appareil devra parvenir en port franc et sera rendu aux frais et risques de l'utilisateur. Pour les interventions techniques sous garantie éventuellement demandées au domicile de l'utilisateur, sera débité le prix se rapportant aux heures nécessaires au déplacement, au remboursement kilométrique et à tous les frais du vivre et du coucher selon les barèmes en vigueur en possession du personnel du Service après-vente. Rien n'est dû pour le temps nécessaire à l'intervention et au remplacement du matériel.
- d) Le fabricant décline toute responsabilité pour les dommages corporels ou matériels, directs ou indirects dérivant de la non-observation de toutes les prescriptions indiquées dans le manuel d'utilisation et notamment des avertissements concernant l'emplacement, l'installation, l'utilisation et la maintenance de l'appareil. La présente garantie n'entraîne aucune indemnisation de dommages directs et indirects imputables à une éventuelle période de non-fonctionnement de l'appareil. Les interventions sous garantie sont soumises à la ponctualité des paiements en cours.
- e) Cet accord répond aux lois en vigueur de la République Italienne. Pour toute controverse sur cet accord, les parties choisissent le Tribunal de Vicenza.



LAVEUR-PULVÉRISATEUR MINI-WATER 177



Outre les cas visés par le contrat, la garantie déchoit:

- En cas d'erreur d'utilisation du **Laveur-pulvérisateur** imputable à l'opérateur.
- En cas de dommage imputable à un entretien insuffisant.
- Si le **Laveur-pulvérisateur** a subi des modifications suite à des réparations effectuées par l'utilisateur sans le consentement de **ROSAUTO** ou suite au montage de pièces détachées d'une marque différentes de celle d'origine.
- En cas de non-observation des instructions décrites dans ce manuel.
- En cas d'utilisation de diluants corrosifs hors-normes ou non compris parmi les produits conseillés par **ROSAUTO**.

1.2 UTILISATION.

Le **Laveur-pulvérisateur** est un appareil **exclusivement** conçu et construit pour laver des pistolets à peinture ou des pièces de petites dimensions d'un poids ne dépassant pas 10 kg. Le **Laveur-pulvérisateur** peut être utilisé **uniquement** pour laver des objets souillés de peinture, à l'aide des produits prévus par le fabricant. Il est **interdit** d'utiliser le **Laveur-pulvérisateur** pour laver des pièces souillées d'huile, mazout, graisses ou autres produits chimiques:



AVERTISSEMENT

Le Laveur-pulvérisateur ne doit être destiné qu'à l'utilisation pour la quelle il a été conçu et construit. Toute autre utilisation non indiquée dans le présent manuel est considérée impropre et, par conséquent, strictement interdite. ROSAUTO décline toute responsabilité pour les dommages corporels ou matériels dus à une utilisation impropre du Laveur-pulvérisateur ou à la non-observation des instructions contenues dans le présent manuel.

En ce qui concerne l'emplacement où peut opérer le **Laveur-pulvérisateur**, **ROSAUTO** garantit un niveau de protection conforme au **groupe d'appareils II, catégorie 3, type de danger gaz (G) et poussières (D)** selon la directive 94/9/CE (directive "ATEX"). L'appareil a été conçu et construit pour fonctionner conformément aux paramètres opérationnels établis par **ROSAUTO** et garantir un niveau de protection normale pour une utilisation prévue dans des emplacements où il est **peu probable** qu'il se crée des atmosphères explosives dues à des gaz, vapeurs, brouillards ou mélanges d'air et de poussières. Le **Laveur-pulvérisateur** est donc adapté pour opérer dans des emplacements présentant les zones de danger suivantes:

- **ZONE 2 (G) - ZONE 22 (D):** Zone dans laquelle il ne se produit normalement pas de mélange de gaz explosif ou seulement pour de brèves périodes.

1.3 PRODUIT DE LAVAGE.

Le produit de lavage à utiliser est l'eau, ou bien de l'eau avec un produit de lavage pouvant être dilué à l'eau.



AVERTISSEMENT

Il est interdit d'utiliser du diluant pour le lavage des pistolets à peinture.



Figura 1

**N.B. Per la richiesta di ricambi indicare sempre:
IL MODELLO - N° DI SERIE e L' ANNO**



LAVEUR-PULVÉRISATEUR MINI-WATER 177

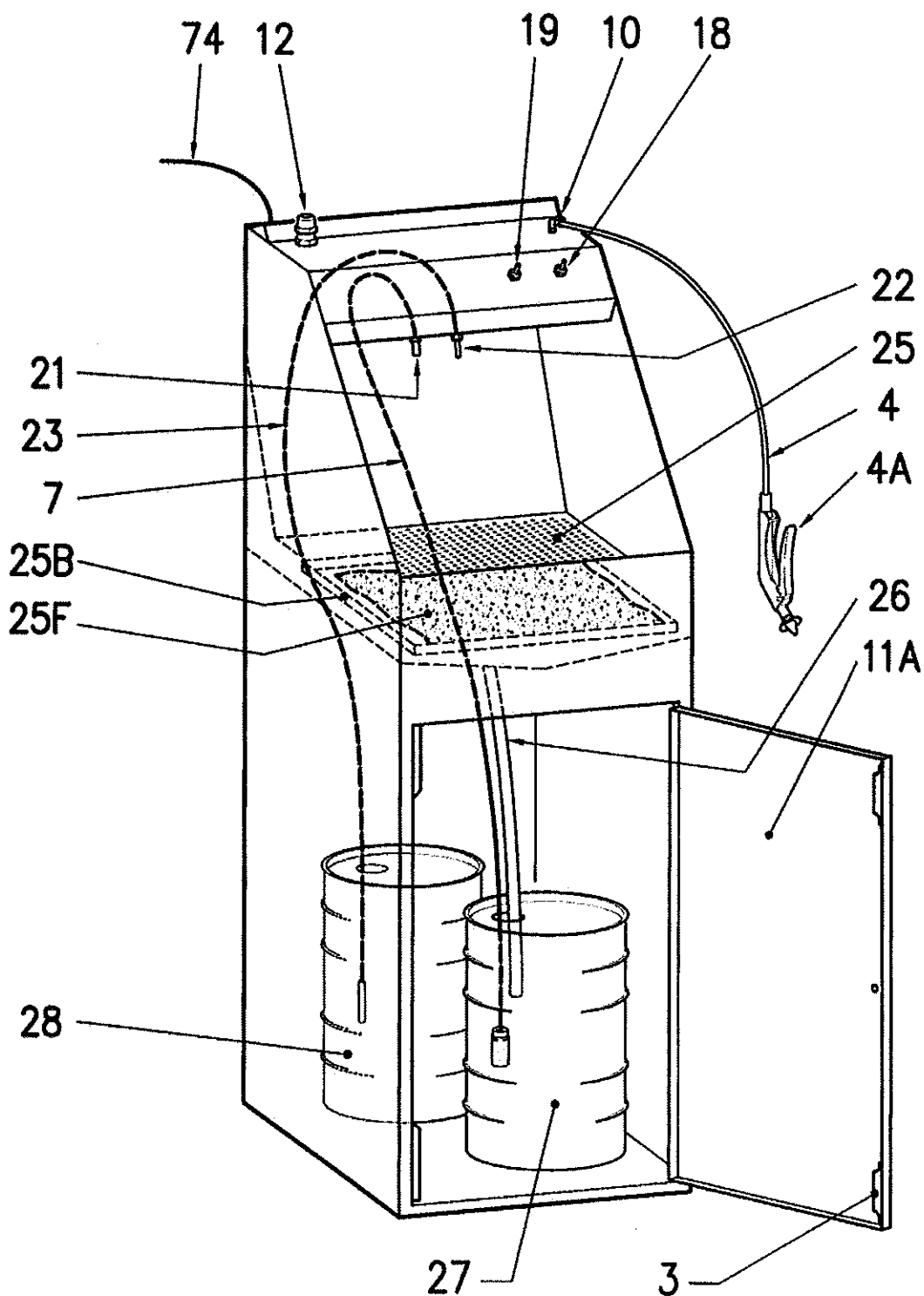

1.4. IDENTIFICATION (Cf. fig. A).

Chaque Laveur-pulvérisateur est muni d'une claque d'identification indiquant:

- A - Marque du fabricant.
- B - Nom et adresse du fabricant.
- C - Label CE.
- D - Groupe, Catégorie, Type de Danger selon la Directive "ATEX".
- E - Quantité de produit de lavage.
- F - Année de fabrication.
- G - Numéro de série
- H - Modèle.
- I - Pression maximum.

N.B.: Les données H - G - F indiquées sur la plaque doivent être mentionnées lors de toute demande de service après-vente et/ou de livraison de pièces détachées.

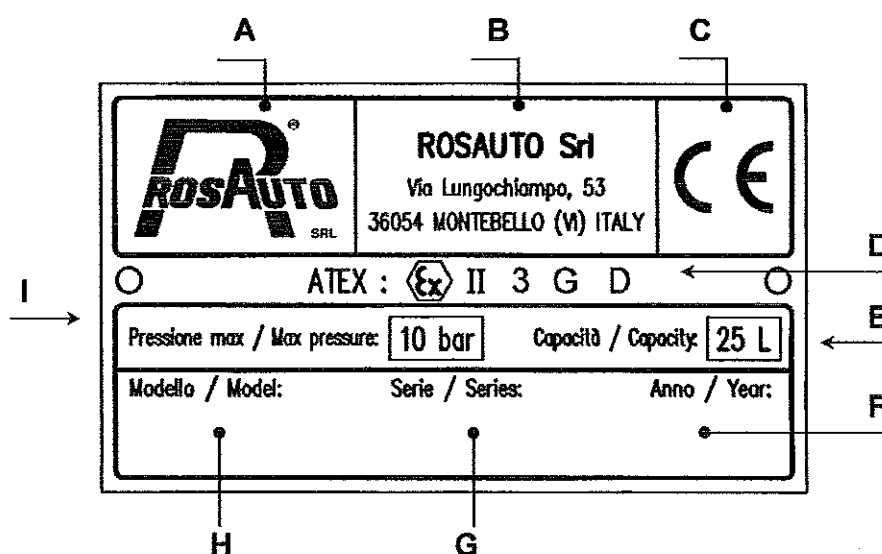

1.5 DONNÉES TECHNIQUES.

Description	Unité de mesure	Valeur
Masse (Poids).	kg.	44
Hauteur.	mm	1335
Largeur.	mm	450
Longueur du Laveur-pulvérisateur	mm	660
Dimensions de la cuve de lavage	mm	500x400x 270h
Capacité de la cuve de lavage	L	50
Pression de travail de l'air d'alimentation	bar	8/10



LAVEUR-PULVÉRISATEUR MINI-WATER 177



1.6. NIVEAU SONORE

Le niveau de bruit aérien émis par le laveur-pulvérisateur a été relevé dans des conditions normales de travail, à l'aide d'un phonomètre à intégrateur.

Les relevés ont été effectués conformément à la norme EN ISO 3746:1995 par un laboratoire compétent. Les essais ont donné les résultats suivants:

- Niveau de pression acoustique au poste de l'opérateur: $L_{pA} = 0.40 \text{ dB (A)}$.

1.7. PLAQUES ET AVIS DE DANGER.

Le laveur-pulvérisateur est muni d'une plaque du constructeur ainsi que de pictogrammes (étiquettes) signalant les risques résiduels présents sur la machine.

La Fig. 2 reproduit une plaque et les avis de danger avec l'indication de l'endroit exact où la plaque d'identification du constructeur est normalement apposée.

Les plaquettes ont la signification suivante:

- 1) Marque du fabricant, label CE, modèle, numéro de série et année de construction, pression maximum, Groupe, Catégorie et Type de danger ATEX, quantité de produit de lavage.
- 2) Observer les instructions qui suivent avec attention.
- 3) Lire attentivement les instructions contenues dans ce manuel avant de commencer à utiliser la machine.
- 7) Porter des lunettes de protection et des gants avant de commencer à travailler.
- 8) Veiller à ce que les tuyaux soient bien introduits dans leurs propres récipients.
- 9) Veiller à ne pas endommager les tuyaux sur le bord des récipients.
- 10) Contrôler périodiquement le niveau du détergent dans les récipients afin d'éviter que ces derniers ne débordent

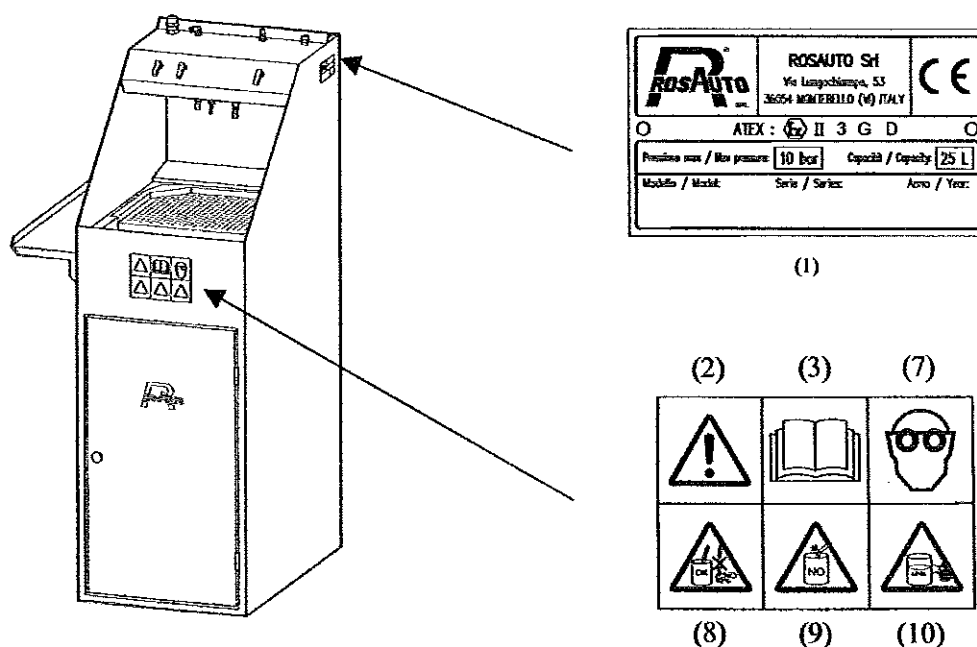

Figure 2



LAVEUR-PULVÉRISATEUR MINI-WATER 177



2. NORMES GÉNÉRALES DE SÉCURITÉ ET DE PRÉVENTION CONTRE LES ACCIDENTS

Faire attention au signal de danger dans ce manuel s'il y en a un et respecter les dispositions de sécurité.

Les signaux de danger sont de trois niveaux:



DANGER

Ce signal prévient que si les opérations décrites ne sont pas correctement exécutées, elles causeront de graves lésions, la mort ou des risques à long terme pour la santé.



ATTENTION

Ce signal prévient que si les opérations décrites ne sont pas correctement exécutées, la machine risque d'être endommagée.



AVERTISSEMENT

Lire attentivement les normes suivantes. quiconque n'applique pas les règles décrites ci-après, risque de subir ou de causer des dommages physiques ou matériels. la maison ROSAUTO décline toute responsabilité pour les dommages entraînés par la non-observation des normes de sécurité et de prévention contre les accidents décrites ci-après. de plus, la maison ROSAUTO décline toute responsabilité pour les dommages causés par une utilisation impropre du laveur-pulvérisateur et/ou suite à des modifications apportées sans son autorisation.

2.1 TENUE VESTIMENTAIRE

Utiliser une tenue adaptée au type de travail à effectuer. S'en tenir aux indications ci-après concernant, en particulier, l'utilisation du Laveur-pulvérisateur et la manipulation des produits utilisés:

- Il est obligatoire d'utiliser des gants en caoutchouc résistant aux diluants pour éviter que les mains n'entrent en contact avec les produits de lavage.
- Il est obligatoire d'utiliser des lunettes de protection afin d'éviter toute projection de produit dans les yeux.
- Il est obligatoire d'utiliser un masque de protection pour éviter d'inhaler les gaz et les poussières

2.2 ÉCOLOGIE ET POLLUTION

- Il est interdit d'utiliser le Laveur-pulvérisateur pour laver ou dégraisser des objets destinés à entrer en contact avec des substances alimentaires.
- Il est obligatoire de respecter les lois en vigueur dans le Pays d'installation du Laveur-pulvérisateur concernant l'utilisation et l'élimination des produits utilisés pour le nettoyage et le lavage des objets, et d'observer les recommandations des fabricants de ces produits.



2.3. PRECAUTIONS D'UTILISATION

- Le Laveur-pulvérisateur est un appareil conçu et construit pour être utilisé dans des locaux où la formation d'atmosphères explosives dues à gaz, vapeurs, brouillards ou mélanges d'air et poussières, est **probable**: le Laveur-pulvérisateur garantit un niveau de protection élevé conforme au **groupe d'appareils II, catégorie 2, type de danger gaz (G) et poussières (D)** selon la directive 94/9/CE. Il est **conseillé** de placer l'appareil dans un endroit parfaitement aéré, loin de tableaux électriques, de sources de chaleur et d'étincelles.
- **Il est interdit** d'utiliser le Laveur-pulvérisateur selon des modalités différentes de celles pour lesquelles il a été construit: l'appareil ne doit être utilisé que pour laver des pistolets à peinture (aéroglyphes), de petits récipients et objets souillés de peinture.
- **Il est interdit** d'utiliser le Laveur-pulvérisateur pour laver des objets souillés d'huile, mazout, graisse ou autres produits chimiques non indiqués dans le présent manuel.
- **Il est interdit** d'utiliser le Laveur-pulvérisateur avec des détergents ou produits de lavage non conformes à la loi.
- **Il est interdit** d'utiliser ou de faire utiliser le Laveur-pulvérisateur à quiconque n'a pas complètement lu, compris et parfaitement assimilé les indications de ce manuel.
- **Il est interdit** d'utiliser ou de faire utiliser le Laveur-pulvérisateur par du personnel n'étant pas ni convenablement formé, ni compétent ou en mauvais état de santé.
- **Il est interdit** de forer, rayer ou d'érafler les parois du Laveur-pulvérisateur avec des métaux. Cela pourrait provoquer des étincelles.
- **Il est interdit** de poser des objets aux dimensions non adéquates et de poids supérieur à 10 kg sur le plan de travail (pos. 25 fig.1) du Laveur-pulvérisateur
- **Il est interdit** de débrancher et rebrancher fréquemment le tuyau d'alimentation en air au raccord (pos.12 fig.1).
- **Il est interdit** d'utiliser de nylon, plastique, laine de verre, fibre de verre ou autre sur ou contre le Laveur-pulvérisateur afin de ne pas provoquer de courants électrostatiques.
- **Il est obligatoire** de contrôler si tous les dispositifs de sécurité sont en parfait état avant d'utiliser le Laveur-pulvérisateur.
- **Il est obligatoire** de avant d'utiliser le Laveur-pulvérisateur, contrôler que les tuyaux de remplissage de l'eau (pos.23-24 fig.1) soient bien introduits dans les récipients respectifs, veiller à ne pas les plier et contrôler qu'ils ne soient pas endommagés.
- **Il est obligatoire** de contrôler périodiquement que le niveau de l'eau dans la cuve (pos.2 fig.1) ne soit pas trop élevé afin d'éviter qu'elle ne déborde.
- **Il est conseillé** de ne pas utiliser d'appareils à souder ou à flamme libre, et de ne pas manipuler des matériaux incandescents à proximité du Laveur-pulvérisateur.
- **Il est conseillé** de se familiariser avec les dispositifs de commande et leurs fonctions.
- Au cas où la peau ou les yeux entreraient en contact avec les produits utilisés pour le lavage, **il est conseillé** de rincer abondamment à l'eau.
- **Il est conseillé** de changer l'eau sale dès que nécessaire, en la régénérant avec le kit fourni à cet usage ou l'envoyer à une entreprise de traitement.
- **Il est conseillé** de avant de vider l'eau sale de la cuve (pos.2 fig.1), s'assurer que les deux récipients (pos.W52-W.53 fig.1) et le sac filtre à l'intérieur (pos.W51 fig.1), soient positionnés sous la soupape (pos.30 fig.1) afin d'éviter un débordement.
- **Il est conseillé** de en cas de non-utilisation du Laveur-pulvérisateur pendant une longue période, vider la cuve (pos.2 fig.1) et nettoyer avec de l'eau propre. A la fin, reverder la cuve et stopper l'alimentation en air.



LAVEUR-PULVÉRISATEUR MINI-WATER 177



DANGER

**Il est interdit de vaporiser et/ ou souffler avec le pistolet dirigé vers l'opérateur ou une autre personne.
CELA POURRAIT NUIRE GRAVEMENT A LA SANTÉ.**

Avant de commencer à utiliser le Laveur-pulvérisateur, s'assurer que les prescriptions suivantes sont respectées

- **Il est interdit** d'utiliser de l'eau pour éteindre les incendies si les matières avec lesquelles l'eau entrerait en contact, peuvent réagir et augmenter considérablement la température ou développer des gaz inflammables ou nocifs.
- **Il est obligatoire** de pourvoir à ce que le bâtiment soit équipé d'extincteurs, même portables d'urgence, adaptés aux conditions d'utilisation. Ces appareils doivent être conservés en bon état de marche et contrôlés au moins une fois tous les 6 mois par du personnel spécialisé.
- **Il est obligatoire** d'assurer l'éloignement aisé et rapide des travailleurs du lieu de danger en cas de besoin.

3. TRANSPORT ET DÉCHARGEMENT.

Le Laveur-pulvérisateur est expédié dans un carton portant les indications "fragile" et "ne pas retourner". Étant donné son poids, le carton peut être manipulé par deux personnes sans avoir recours à des appareils de levage.

4. EMPLACEMENT.

Il est indispensable que la machine à laver soit placée sur un plan lisse et parfaitement horizontal, loin des panneaux électriques, de sources de chaleur. Il est obligatoire d'installer le Laveur-pulvérisateur dans un endroit aéré, à une température non inférieure à 10°C, dans des emplacements où il est **peu probable** qu'il se crée des atmosphères explosives dues à des gaz, vapeurs, brouillards ou mélanges d'air et de poussières (conformément à la directive 94/9/CE, groupe d'appareils II – catégorie 3, type de danger gaz (G) et poussières (D)).



AVERTISSEMENT

La pression maximum de l'air doit être limitée à 10 bar. Si l'alimentation de l'établissement est supérieure, installer un groupe filtre-régulateur-réducteur doté de manomètre, en réglant la pression à la valeur de 8 bars.



LAVEUR-PULVÉRISATEUR MINI-WATER 177



4.1 CONTROLES LORS DE LA PREMIERE MISE EN MARCHE

Avant l'installation, contrôler que la pression de l'air d'alimentation du Laveur-pulvérisateur soit d'au moins 8 bars.

En cas contraire, installer un accumulateur d'air afin de garantir le niveau minimum d'autonomie du Laveur-pulvérisateur.



AVERTISSEMENT

Toutes les opérations suivantes d'installation, de réglage et de mise en route doivent être réalisées uniquement par du personnel qualifié et responsable qui garantisse les normes de sécurité applicables à la mécanique et au pneumatique.

4.2 INSTALLATION.

Lors de l'installation du Laveur-pulvérisateur, suivre les instructions indiquées ci-après :

Enlever le carton, déplacer le Laveur-pulvérisateur à l'aide d'un chariot manuel et, à deux, le placer à l'endroit souhaité en position parfaitement horizontale. Relier le fil de la masse à la terre (jaune/vert livré avec la machine) à partir du boulon qui se trouve près du raccord d'entrée de l'air (pos.12 fig.1) à terre. A l'aide du ruban en Téflon, monter le raccord du pistolet de soufflage (pos.4A fig.1). Relier le tube flexible (pos.4 fig.1) au raccord de sortie d'air (pos.10 fig1) et au pistolet (pos.4A fig. 1)

Relier le Laveur-pulvérisateur à l'installation hydraulique de l'entreprise, à travers le raccord (pos.23C fig.1). Verser environ 10 litres d'eau dans la cuve (pos.2 fig.1) et environ 30 litres dans le récipient (pos.W53 fig.1). Introduire les deux tuyaux (pos.23 et 24 fig.1) dans ce récipient.

Il est conseillé d'enduire les parois internes de peinture pelliculaire avant l'utilisation afin d'en simplifier le nettoyage périodique.

Relier au raccord (pos.12 fig.1) le tuyau d'entrée de l'air déjà filtré au diamètre non inférieur à 8 mm.

7. INSTALLATION HYDROPNEUMATIQUE (Voir fig. 3)

- 1 - Filtre à air
- 2 - Goulot d'étranglement
- 3 - Pistolet de soufflage
- 4 - Régulateur de flux
- 5 - Récipient de l'eau sale
- 6 - Valve de commande du nébuliseur
- 7 - Valve de commande de la pompe
- 8 - Nebuliseur
- 9 - Récipient du détergent propre

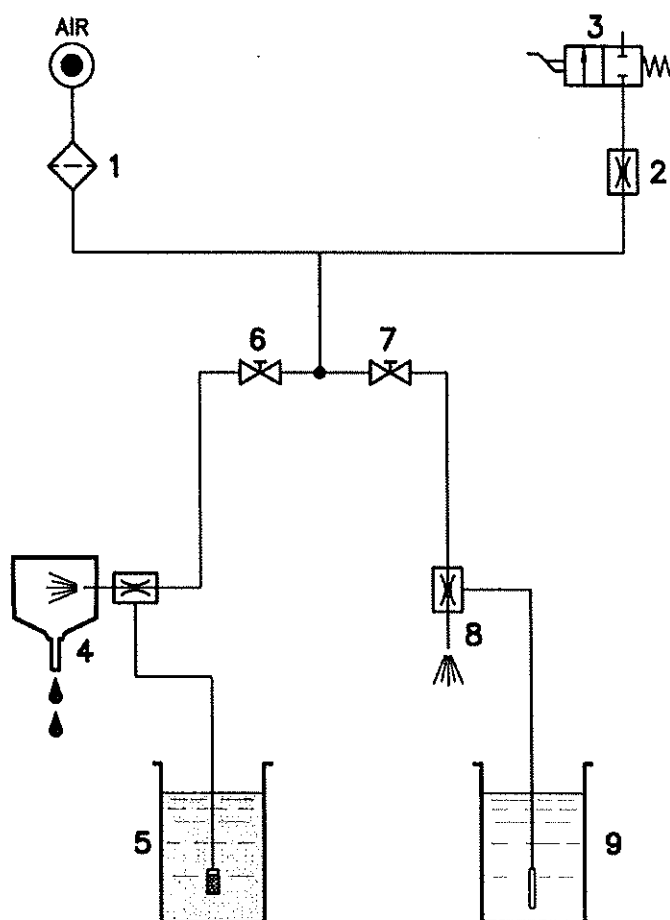
Figure 3
7.1 FONCTIONNEMENT.

L'air comprimé en entré passe par le filtre 1 en alimentant le goulot d'étranglement 2 (avec orifice Ø 1.2)
 Le pistolet de soufflage 3, le régulateur de flux 4 et les clapets à bille de commande 6 et 7.
 La valve 6 alimente la pompe 4, la valve 7 alimente le nébuliseur 8

8 ENTRETIEN ET CONTROLES PÉRIODIQUES.

Les opérations d'entretien ordinaire sont indiquées ci-après.

Les opérations d'entretien extraordinaire (réparations de pièces fondamentales de la machine) ne peuvent être effectuées que par du personnel spécialisé selon les instructions de ce manuel. Débrancher l'alimentation en air comprimé en cas d'intervention pour effectuer les réparations ou l'entretien.

Contrôler périodiquement le bon état et la fonctionnalité des dispositifs de sécurité. Il est strictement interdit d'enlever ou de dégrader les dispositifs de sécurité.

Les pictogrammes (étiquettes) appliqués sur le Laveur-pulvérisateur donnent les indications essentielles pour éviter les accidents. Ces pictogrammes doivent toujours être propres et immédiatement remplacés au cas où ils seraient enlevés, même partiellement, ou abîmés. Il est strictement interdit d'utiliser le Laveur-pulvérisateur lorsqu'il manque même un seul de ces pictogrammes là où le constructeur l'avait installé.

Lors des interventions de réparations, n'utiliser que des pièces de rechange de la marque d'origine.

Vérifier que la machine soit toujours reliée à la masse terre.

Nettoyer la grille (pos.25 fig.1) et la vasque de récupération (pos.25B fig.1) des éventuelles incrustations,

Contrôler et nettoyer de temps en temps le filtre d'entrée de l'air, situé dans le raccord (pos.12 fig.1), si possible sans démonter le raccord.

Contrôler que les tuyaux (pos.7-21-26 fig.1A) ne soient pas pliés, usés ou abîmés et qu'ils soient bien insérés.

Nettoyer et éventuellement changer le filtre absorbant (pos.25F fig.1).

8.1 PULIZIA POMPETTA VENTURI.

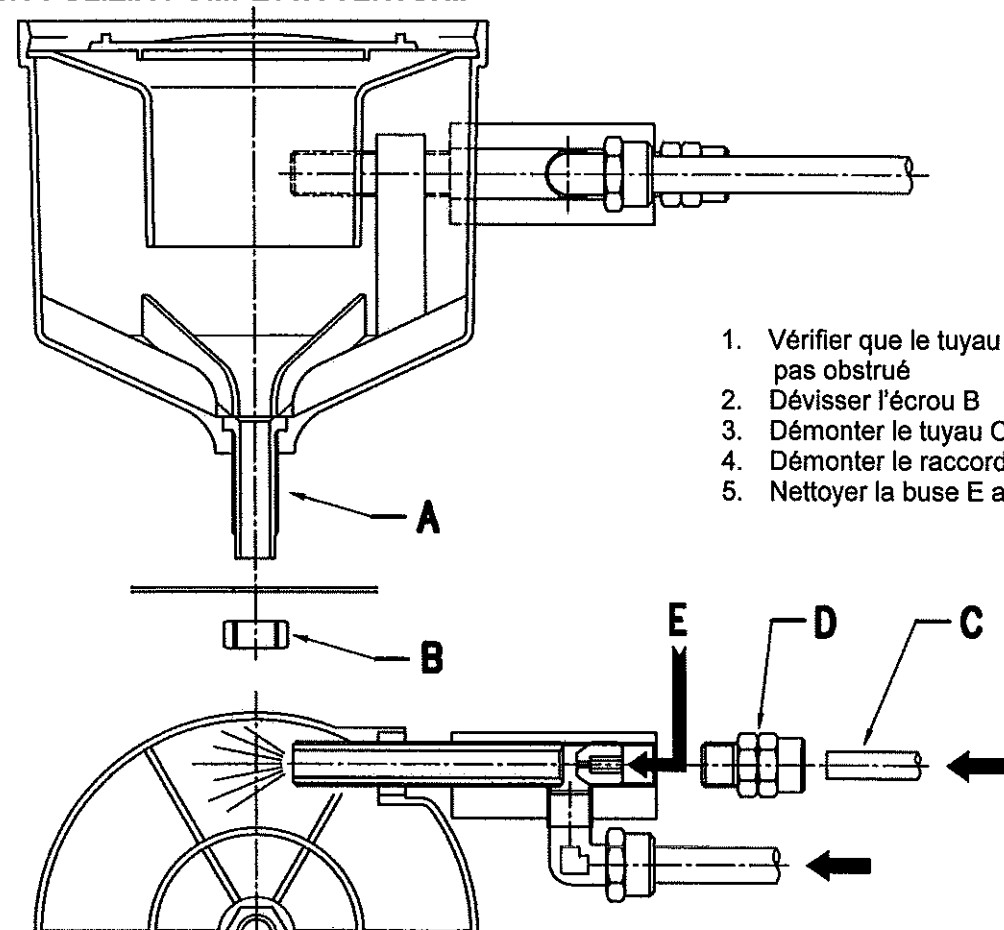

1. Vérifier que le tuyau de vidange A n'est pas obstrué
2. Dévisser l'écrou B
3. Démontez le tuyau C
4. Démontez le raccord D
5. Nettoyer la buse E avec un fil de fer

LAVEUR DE PISTOLET MINI-WATER 177



1.3 DESCRIPTION.

Le Lave-pistolets est principalement constitué d'un récipient en acier (Cf. fig.1) où sont logés :

- . Une cuve en acier inox permettant de récupérer l'eau usée (pos.2 fig.1)
- . Une grille (pos.6G fig.1) placée sur la cuve en inox,
- . Un nébuliseur (pos.22 fig.1)
- . Une pompe (pos.21 fig.1)
- . Tuyau souple pour le puisage de l'eau de lavage pour le nébuliseur (pos.23 fig.1)
- . Tuyau souple pour le puisage de l'eau de lavage pour la pompe (pos.7 fig.1). Porte inférieure

A partir du panneau supérieur de commande, l'opérateur effectue :

- . La commande de la petite pompe de détergent (pos.19 fig.1)
- . La commande du nébuliseur avec de l'eau propre (pos.18 fig.1)
- . La commande de l'eau propre reliée à l'installation hydraulique de l'entreprise (pos.18C fig.1)
- . La régulation du flux d'air pour le mélange de l'eau avec la poudre coagulante (pos.1 fig.1)

Description du LAVE-PISTOLET (CF.FIGURE 1) :

- 177-3 Aimant de la porte inférieure.
- 177-4 Tuyau d'alimentation du pistolet soufflant
- 177-4A Pistolet soufflant
- 177-7 Tube flexible de l'alimentation de la pompe
- 177-10 Raccord d'entrée de l'air avec filtre
- 177-11A Porte inférieure
- 177-12 Raccord d'entrée de l'air avec filtre
- 177-18 Levier de commande du nébuliseur
- 177-19 Levier de commande de la pompe
- 177-21 Pompe
- 177-22 Nébuliseur
- 177-23 Tuyau souple d'alimentation du nébuliseur
- 177-25 Plan d'appui latéral en acier inox
- 177-25B Vasque avec filtre
- 177-25F Filtre absorbant
- 177-26 Tube flexible vidange
- 177-27 Récipient d'eau sale
- 177-28 Récipient d'eau propre
- 177-74 Câble de mise à terre

8.2 NETTOYAGE NEBULISEUR.

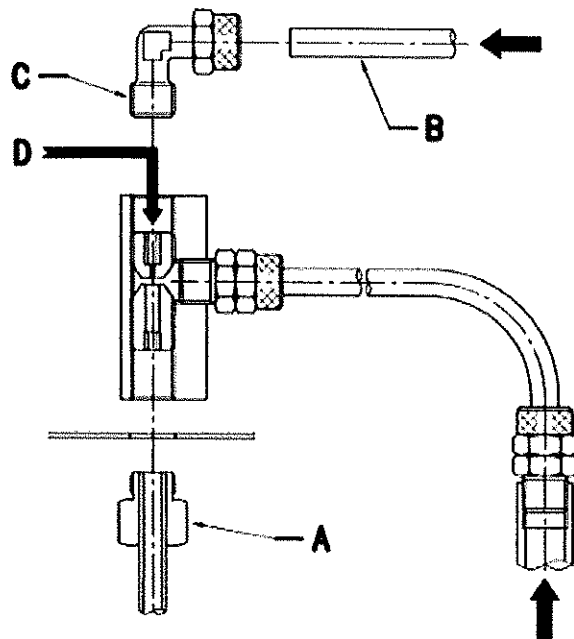

1. Démontez le raccord A.
2. Démontez le tuyau B.
3. Démontez le raccord C.
4. Nettoyez la buse D avec fil de fer.